

Art. 7111
 Vaso monoblocco con scarico universale S/P
 trasformabile tramite curva tecnica.
 Art. 7112 Cassetta ceramica
 Art. 9010 Meccanismo Geberit doppio flusso

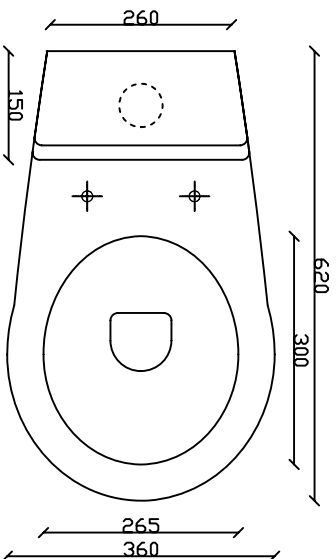

Vista dall'alto

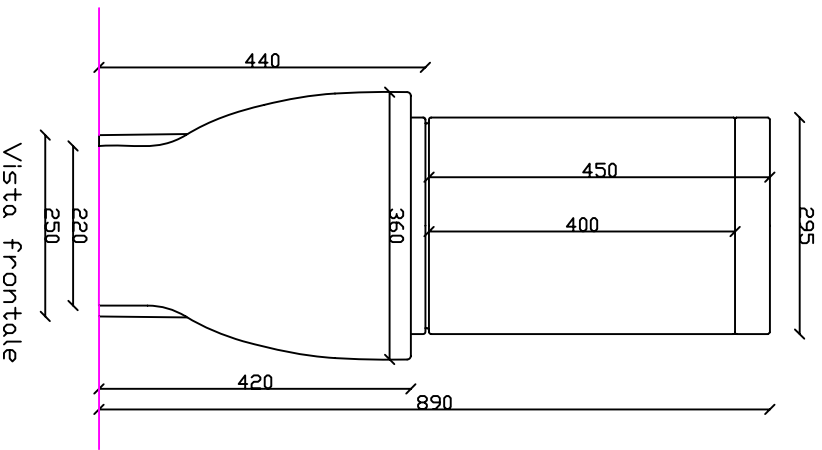

Vista frontale

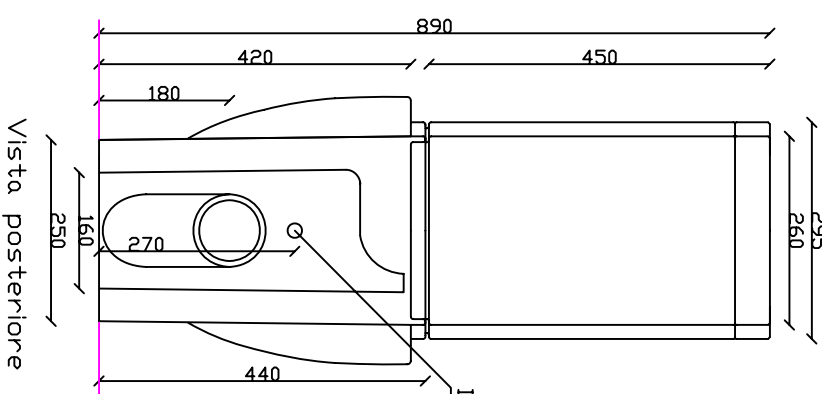

Vista posteriore

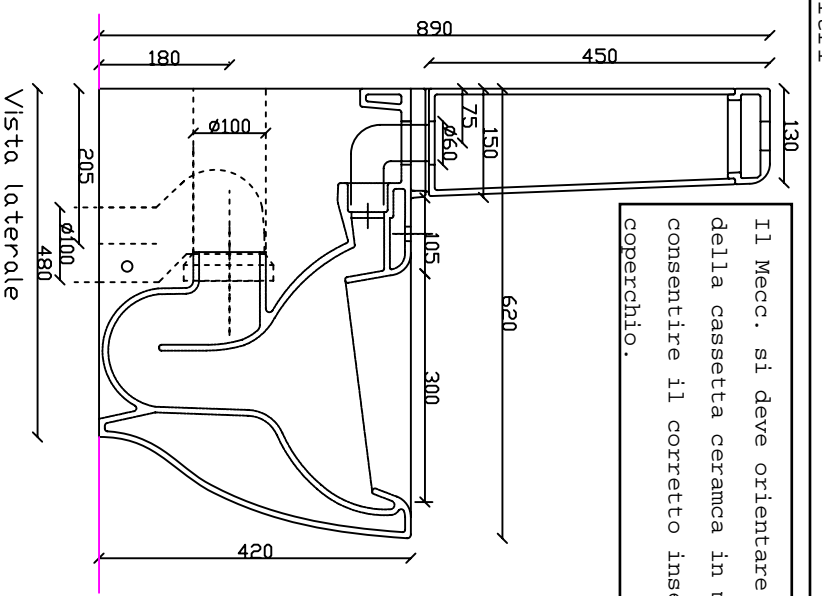

Vista laterale

Il Mecc. si deve orientare all'interno della cassetta ceramica in modo tale da consentire il corretto inserimento del coperchio.

Regolazione Mecc. interno art. 9010 GEBERIT:

- 1 Il Mecc. si deve posizionare al punto n. 1 in modo da poter garantire il corretto montaggio del pulsante doppio flusso;
- 2 Intervenendo sul selettore verde (1 a 4) posizionarlo sul n. 2., il tutto garantirà un maggiore residuo d'acqua all'interno della cassetta ed avere maggiore pressione per l'uscita d'acqua;
- 3 Regolare la rondella verde nella parte posteriore del mecc. fino ad arrivare sul n. 16.
- 4 Il galleggiante attacco basso deve trovarsi tutto alto.

Il vaso monoblocco potrà garantire un corretto scarico con una quantità di acqua nella cassetta che può variare da 4.5/5 litri